

4-1-2019

The human capital market as a factor determining the innovative development of the economy

Z.R Xudayberdiyev

Independent Institute for monitoring the formation of civil society regional branch of Namangan region, Tashkent, Uzbekistan Mirzo-Ulugbek District independence 71, zafarhudajber@gmail.com

Follow this and additional works at: <https://uzjournals.edu.uz/iqtisodiyot>

Recommended Citation

Xudayberdiyev, Z.R (2019) "The human capital market as a factor determining the innovative development of the economy," *Economics and Innovative Technologies*: Vol. 2019 : No. 4 , Article 9.

Available at: <https://uzjournals.edu.uz/iqtisodiyot/vol2019/iss4/9>

This Article is brought to you for free and open access by 2030 Uzbekistan Research Online. It has been accepted for inclusion in Economics and Innovative Technologies by an authorized editor of 2030 Uzbekistan Research Online. For more information, please contact sh.erkinov@edu.uz.

ИНСОН КАПИТАЛИ БОЗОРИ ИҚТИСОДИЁТНИНГ ИННОВАЦИОН РИВОЖЛАНИШИНИ БЕЛГИЛОВЧИ ОМИЛ СИФАТИДА



Зафар Рахимович Худайбердиев¹

¹Фуқаролик жамияти шаклланишини мониторинг қилиш мустақил
институти Наманган вилояти худудий бўлинмаси раҳбари,
иқтисод фанлари номзоди, доцент
Ўзбекистон, Тошкент ш. Мирзо-Улугбек райони Мустақиллик 71
E-mail: zafarhudajber@gmail.com

Аннотация: Мақолада “инсон капитали бозори” меҳнат бозорининг таркибий элементи ва иқтисодиётни инновацион ривожланишини белгиловчи омил сифатида кўриб чиқилган. “Инсон капитали” тушунчасига таъриф берилиб, инсон салоҳиятининг ривожланиш индекси, ахборот-коммуникацион технологияларнинг ривожланиши индекси, глобал инновацион индекс каби кўрсаткичлар таҳлил этилган. Иқтисодиётни инновацион ривожлантириш мақсадида инсон капитали бозорини бошқариш модели таклиф этилган.

Калит сўзлар: инсон капитали, инсон капитали бозори, инновацион иқтисодиёт, инновацион иқтисодиёт индекслари, таълим тизими.

Abstract: In the article, the concept of “the market of human capital” is considered as an integral part of the labor market and a determining factor in the innovative development of the economy. As the concept of “human capital” is clarified, such indicators as the human potential development index, the information and communication technologies development index, the global innovation index are analyzed. In order to develop an innovative economy, a model of managing the market of human capital was proposed.

Key words: human capital, the market of human capital, innovative economy, innovative economy indexes, education system.

Кириш

“Ривожланган мамлакатларда таълимнинг тўлиқ циклига инвестиция киритишга, яъни бола 3 ёшдан 22 ёшгача бўлган даврда унинг тарбиясига сармоя сарфлашга катта эътибор берилади. Чунки ана шу сармоя жамиятга 15-17 баробар миқдорда фойда келтиради. Бизда эса бу кўрсаткич атиги 4 баробарни ташкил этади.

Бинобарин, инсон капиталига эътиборни кучайтиришимиз, бунинг учун барча имкониятларни сафарбар этишимиз шарт” [1].

Инсон капитали шаклланиши муаммосининг долзарблиги қуйидагиларда ўз аксини топади: биринчидан, ҳозирги замон цивилизациялашган жамиятда миллий иқтисодиёт юқори маълумотли ва малакали ишчи кадрларсиз ривожлана олмайди, иккинчидан, келажакнинг асосий хусусиятларидан бири инсон ҳаётига рақамли технологияларнинг кириб келиши ҳисобланади.

Бу инфорацион технологиялар ва телекоммуникациялар соҳасидаги тараққиёт билан белгиланиши билан бирга, аввало, инсон капиталининг юқори даражада ривожланиши билан боғлиқ. Шунингдек, олий касбий таълимнинг юқори даражаси билан белгиланади.

“Чунки жамиятимизда олий маълумотга эга, юксак малакали мутахассислар қанча кўп бўлса, ривожланиш шунча тез ва самарали бўлади” [1].

Буларсиз рақамли иқтисодиётнинг ривожланишини асоси ҳисобланган - янги ва такомиллашган компьютер дастурларни, шунингдек алоҳида компаниялар, тармоқлар ва мамлакат миқёсида, яъни микро ва макродаражада янги юқори технологияларни ўзлаштириб ёки яратиш бўлмайди.

Бугун дунё янги технологик инқилоб даврига кирди. Иқтисодиётнинг барча жабҳаларида, ҳусусан банкларда, савдо ва хизмат кўрсатиш соҳаларига янги технологиялар кириб келди. Биз бундай тезликда ўзгараётган дунёга тайёрмизми? Таълим тизимимиз, корхоналаримиз, иқтисодиётимиз модели бундай ўзгаришлардан ортда қолмоқда ва бу миллий иқтисодиётимиз учун таҳдид ҳисобланади. Шу ўринда “...Ўн йиллардан сўнг касбларнинг 13 фоизи йўқолиб кетиши”ни [2] ҳам эътибордан четда қолдирмаслик керак.

Юқоридагилардан келиб чиқиб, миллий иқтисодиётимизни янги воқеликка самарали кириб келиши ва келажакда унинг ривожланиши асосларини таъминлаш учун ҳозирда инсон капитали ва унинг ривожланиши муаммоларини миллий иқтисодиёт даражасида ечиш зарур.

Мавзуга оид адабиётлар таҳлили

Т. Шульц, Г. Беккер, П. Друкер ва бошқалар ўз назарияларида инсон капиталининг асосий кўрсаткичи сифатида инсоннинг билим ва интеллектини кўрсатишади. Ҳусусан, Т. Шульц инсонни унинг қобилияти, таълим орқали олган билими нуқтаи назаридан кўриб чиқади, яъни ҳар бир маълумотли инсон муайян даромад олиш имкониятига эга бўлган фаолиятида фойдаланиши мумкин бўлган манбага эга ҳисобланади. Ҳусусан, у шундай ёзади: “Агар таълим иқтисодиёт учун муҳим бўлган ишлаб чиқаришга таъсир этса, бу капитал шакли ҳисобланади” [3].

Г. Беккер инсон капитали назариясини инвестициялар нуқтаи назаридан ривожлантирди. Унинг назариясига кўра, инсон капитали – бу “ҳар бир кишининг билим, кўникма ва мотивацияси захирасидир. Таълим, касбий тажриба тўплаш, соғлиқни сақлаш, географик ҳаракатчанлик, даромад ва нархлар тўғрисида маълумот излаш эса унга қилинган инвестициялар бўлиши мумкин” [4].

П. Друкер эса шундай ёзади: “Ривожланган мамлакатларнинг рақобатдаги бирдан-бир устунлиги малакали ишчи кучи ресурслари бўлиб қолмоқда. Ишлаб чиқаришда банд бўлган малакасиз ишчилардан малакали ишчиларнинг фарқи шундаки, улар ишлаб чиқариш воситаларига эгалик қиладилар: улар билимларни ўзлари билан олиб юривчилар ҳисобланадилар” [5].

Инсон капитали назарияси рус олимлари А. Добрынин, С. Дятлов, С. Курганский асарларида ҳам ўз аксини топган. Улар инсон капиталини “ижтимоий такрор ишлаб чиқаришнинг у ёки бу соҳасида мақсадли фойдаланиладиган, ишлаб чиқариш самарадорлиги ва меҳнат унумдорлигининг ўсишига кўмаклашадиган, шунингдек инсоннинг иш ҳақи (даромади) ўсишига таъсир кўрсатадиган инвестициялар ва инсон томонидан жамғарилган соғлиқ, билим, кўникма, қобилиятлар, мотивацияларнинг муайян захираси натижасида шаклланган капитал” [6] сифатида кўриб чиқишган.

Инновация ва билимга асосланган иқтисодий ривожланиш назарияси 1926 йилда Йозеф Алоис Шумпетер томонидан ишлаб чиқилган эди. У ўзининг “Иқтисодий

ривожланиш назарияси” номли асарида “иқтисодий ўсиш” ва “иқтисодиётнинг ривожланиши” тушунчаларининг чегарасини кўрсатиб берди. Й. Шумпетер фикрига кўра, иқтисодиётнинг ривожланиши – бу рақобатда устунликни ва технологик тараққиётни таъминловчи илм-фан ютуқларини амалга оширишнинг махсус ташкилий шаклидир. Й. Шумпетер инновацияларнинг асосий субъектлари деб зарур қобилият ва билимларга эга бўлган тадбиркорларни атайди [7]. Айтиш мумкинки, Й. Шумпетер ўзининг назариясида шундай ғояни мантиқан асосладики, унга кўра, иқтисодий ривожланиш, асосини инсон, хусусан инсон капитали ташкил этадиган инновация ва новаторлик ғояларисиз бўлиши мумкин эмас.

Г. Беккер, Й. Шумпетер ва бошқаларнинг назарий қарашларига асосланиб шундай хулоса қилиш мумкинки, инсон капитали ва инсон салоҳиятининг юқори даражаси рақамли технология ва билимларга асосланган инновацион иқтисодиётнинг ривожланишини аниқлаб беради.

Тадқиқот методологияси

Ушбу мақолада иқтисодчи олимларнинг инсон капитали бозорининг меҳнат бозорини таркибий элементи ва иқтисодиётни инновацион ривожланишини белгиловчи омил эканлигига бағишланган илмий асарлари ўрганилган. Тадқиқот методологияси сифатида адабиётларнинг қиёсий таҳлили, таҳлил ва синтез, математик моделлаш усулларидадан фойдаланилган.

Таҳлил ва натижалар

Бирлашган Миллатлар Ташкилоти маълумотларига кўра, Ўзбекистон инсон салоҳиятининг ривожланиш индекси бўйича рейтингда 190 та давлат ичида 114-ўринни эгаллайди. Ўзбекистоннинг бу кўрсаткич бўйича индекси 0, 675 га тенг [8]. Инсон салоҳиятининг ривожланиши индексини ҳисоблашда инсон капиталининг асоси сифатида қабул қилиниши мумкин бўлган асосий кўрсаткичлар, яъни саломатлик, таълим олиш, аҳолининг турмуш даражаси ёки аҳолининг реал даромади каби учта йўналишдаги кўрсаткичлар индекси қамраб олинган. Хусусан,

1. Умр кўриш давомийлигининг кутулиши индекси. Бу саломатлик ва узоқ умр кўришнинг ўртача кўрсаткичи билан аниқланади.

2. Таълим индекси: таълим олишга яратилган шароит, яъни катта ёшдаги аҳолини ва мактабгача ёшдаги болаларни таълим олишининг ўртача давомийлиги билан аниқланади.

3. ЯММ индекси: аҳолининг турмуш даражаси ёки аҳолининг реал даромадини акс эттирувчи аҳоли жон бошига тўғри келадиган ЯММ кўрсаткичи билан аниқланади.

Бу учта йўналишдаги кўрсаткичлар индекси 0 дан 1 гача бўлган сонлар кўринишида стандартлаштирилади ва шу сонлар миқёсида юқоридаги учта йўналишдаги кўрсаткичларнинг ўртачаси орқали давлатлар кетма-кетлиги аниқланади.

Инсон салоҳиятининг ривожланиш индекси бўйича етакчи беш ўринни Норвегия (0,944), Австралия (0,935), Швейцария (0,930), Дания (0,928), Голландия (0,922) каби давлатлар эгаллайди.

Бу кўрсаткич бўйича МДХ давлатлари ичида Россия 50- (0,798), Қозоғистон 56- (0,788), Грузия 76- (0,754) ўринни эгаллаган. Қўшни Туркменистон 109- (0,688), Қирғизистон 120- (0,655), Тожикистон эса 129- (0,624) ўринда баҳоланган.

Шунингдек, Ўзбекистон ахборот-коммуникацион технологияларнинг ривожланиши индекси (ICT Development Index) бўйича рейтингда 176 та давлат ичида 95-ўринни эгаллайди. Ўзбекистоннинг бу кўрсаткич бўйича индекси 10 индексдан 4,90 га тенг [9].

Ахборот-коммуникацион технологияларнинг ривожланиши индекси — бу ахборот-коммуникацион технологияларнинг ривожланиши нуқтаи назаридан дунё мамлакатлари эришган ютуқларни ифодаловчи умумлашган кўрсаткичдир. Бу индекс ахборот-коммуникацион технологиялари соҳасидаги жаҳон стандартларини аниқловчи Бирлашган Миллатлар Ташкилотининг махсус бўлинмаси ҳисобланган Халқаро электроалоқа иттифоқи методикаси бўйича ҳисобланади. Индекс 2007 йилда 11 та кўрсаткич бўйича ишлаб чиқилган. Индексдан глобал, миллий ва ҳудудий даражаларда қиёсий таҳлилларни амалга оширишда инструмент сифатида фойдаланилиши мумкин. Бу кўрсаткичлар таркибига АКТдан фойдаланиш, шунингдек аҳолининг бу технологиялардан фойдаланишдаги амалий билим ва кўникмалари даражаси киритилган.

Бу индекс бўйича етакчи беш ўринни Исландия (8,98), Жанубий Корея (8,85), Швейцария (8,74), Дания (8,71), Буюк Британия (8,65) каби давлатлар эгаллайди.

Бу кўрсаткич бўйича МДХ давлатлари ичида Белоруссия 32- (7,55), Россия 45- (7,07), Қозоғистон 52- (6,79), Озарбайжон 65- (6,20), Грузия 74- (5,79) ўринни эгаллаган.

Инновацион иқтисодиётнинг ҳолатини белгиловчи глобал инновацион индекс кўрсаткичи ҳам мавжудки, у иқтисодий ривожланишнинг турли даражаларида бўлган дунё мамлакатларининг инновацион ривожланишини изоҳловчи 82 та кўрсаткичлар асосида тузилади. Иқтисодиётнинг ривожланиши мамлакатда инновацион салоҳиятнинг мавжудлигига ва уни амалда қўллашга яратилган шароитларга боғлиқ. Шунинг учун мазкур индекс бу икки гуруҳ кўрсаткичларининг умумлаштириш орқали аниқланади:

1. Инновацияларни қўллаш учун зарур бўлган ресурслар ва яратилган шароитлар (*Innovation Input*)/харажатлар:

- институтлар;
- инсон капитали ва унинг тадқиқи;
- инфратузилма;
- ички бозорнинг ривожланганлиги;
- тадбиркорликнинг ривожланганлиги.
- Инновацияларни амалга ошириш орқали амалий натижаларга эришганлик

(*Innovation Output*)/самарадорлик:

- технологияларни ва иқтисодий билимларнинг ривожланганлиги;
- ижодий фаолият натижалари.

Шундай қилиб, глобал инновацион индекс инновациялар учун сарфланган харажатлар ва унинг самарадорлиги ўртасидаги нисбатни ифодалайди.

2017 йилги маълумотларга кўра, индекс дунёдаги 127 давлат доирасида аниқланган.

Бу индекс бўйича етакчи беш ўринни Швейцария (67,69), Швеция (63,82), Голландия (63,36), АҚШ (61,40), Буюк Британия (60,89) каби давлатлар эгаллайди.

МДХ давлатлари ичида Россия 45- (38,76), Украина 50- (37,62), Арманистон 59- (35,65), Грузия 68- (34,39), Қозоғистон 78- (31,50) ўринни эгаллаган [10].

Инсон капитали бозори ўзига хос специфик жиҳатларга эга бўлиб, у номоддий ва меҳнат бозорининг таркибий элементи ҳисобланади. Агар меҳнат бозорини меҳнатга бўлган талаб ва таклиф нуқтаи назаридан баҳолаш мумкин бўлса, инсон капитали бозорини баҳолаш анчагина мушкул вазифа, чунки бунда аҳолининг маълумот даражаси, таълим муассасаларининг битирувчилари сони (Расм 1.), ихтиро учун патентларга, илмий ишланмалари натижаларини қўлланилганлиги бўйича сертификатларга эга бўлган юқори малакали мутахассислар сони (Расм 2.), уларнинг илмий даражага эга эканлиги (Расм 3.) каби бирмунча тор кўрсаткичлар таҳлил этилади.

Макродаражадаги инсон капитали кўрсаткичларини қўйидаги билвосита маълумотлар билан ҳам ифодалаш мумкин: таълим, фан ва инновацион фаолият, рақамли иқтисодиёт соҳасидаги билимларнинг такомиллашуви.

Инсон капиталини амалда қўллаш жараёнини инсон капитали бозори субъектларининг ўзаро муносабатлари соҳаси сифатида тасаввур қилиш мумкин. Бунда таклиф томондан юқори малакали мутахассислар, муҳандислар, ихтирочилар майдонга чиқса, талаб томондан инновацион жараённинг асосий қатнашчилари ҳисобланган инновацияга йўналган ташкилотлар, корхоналар, илмий-тадқиқот лабораториялари, технопарклар чиқадилар. Инсон капитали бозоридаги ўзаро муносабатлар предмети эса кишиларнинг ноёб қобилиятлари, ижодий тафаккури, янгиликлар яратишга йўналган билимлари ҳисобланади.

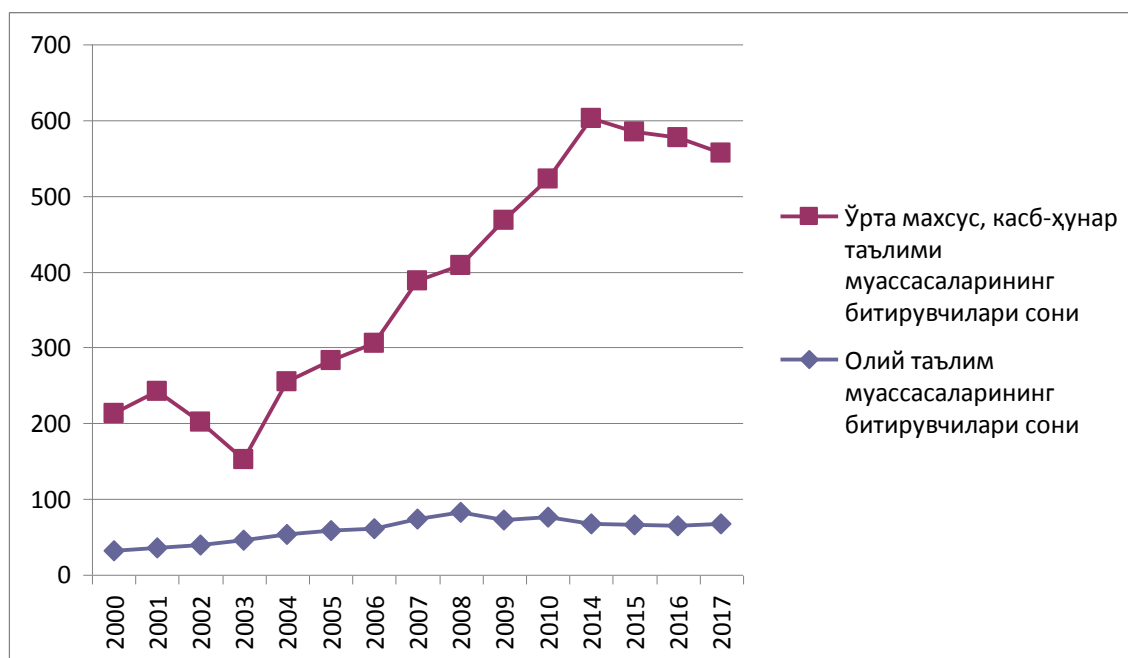

Расм 1. Олий ва ўрта махсус, касб-ҳунар таълими муассасаларининг битирувчилари сони динамикаси, миң киши¹

¹ Манба: Труд и занятость в Республике Узбекистан. 2002. Статистический сборник. Ташкент, 2003. 95-бет; Труд и занятость в Республике Узбекистан. 2006. Статистический сборник. Ташкент, 2007. 97-бет; Труд и занятость в Республике Узбекистан. 2009. Статистический сборник. Ташкент, 2009. 93-бет; Труд и занятость в Республике Узбекистан. 2010. Статистический сборник. Ташкент, 2011. 79-бет; Труд и занятость в Республике Узбекистан. 2014-2017. Статистический сборник. Ташкент, 2018. 89-бет.

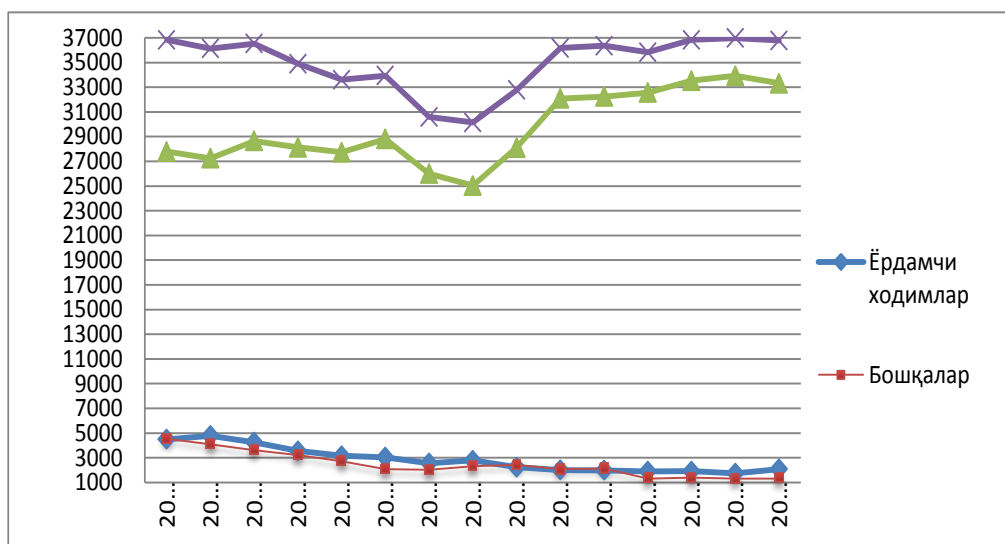

Расм 2. Ўзбекистонда илмий тадқиқот ва ишланмаларни бажарган ходимлар сони динамикаси²

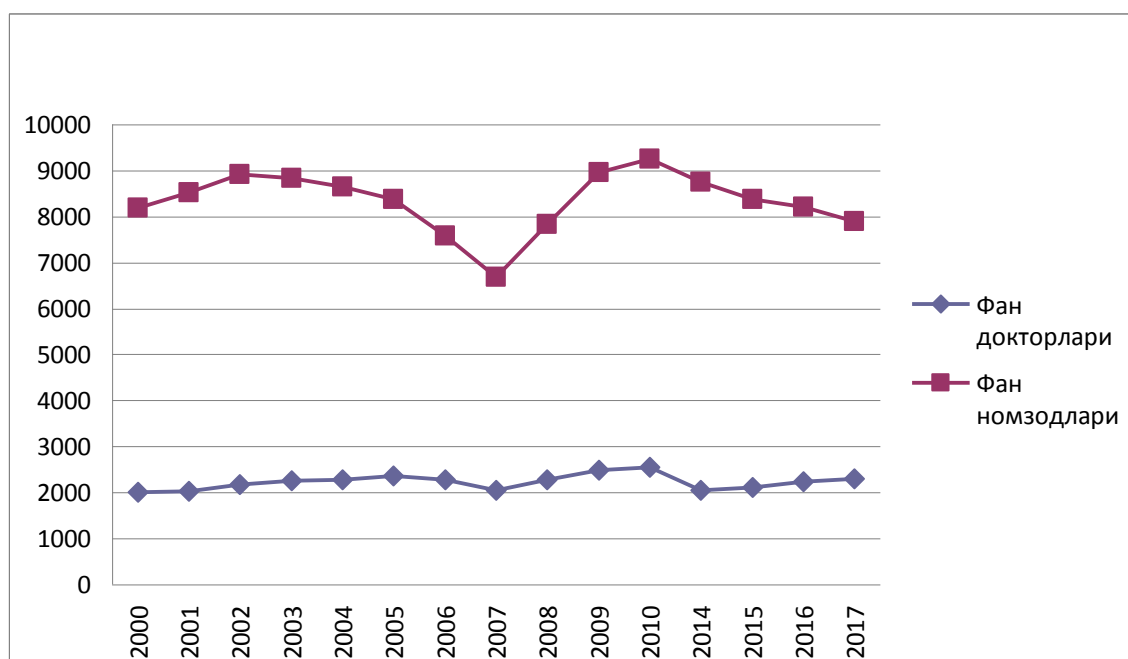

Расм 3. Илмий тадқиқот ва ишланмаларни бажарувчи ходимларнинг илмий даражаси бўйича тақсимланиши, киши³

² Манба: Труд и занятость в Республике Узбекистан. 2002. Статистический сборник. Ташкент, 2003. 48-бет; Труд и занятость в Республике Узбекистан. 2006. Статистический сборник. Ташкент, 2007. 53-бет; Труд и занятость в Республике Узбекистан. 2009. Статистический сборник. Ташкент, 2009. 53-бет; Труд и занятость в Республике Узбекистан. 2010. Статистический сборник. Ташкент, 2011. 49-бет; Труд и занятость в Республике Узбекистан. 2014-2017. Статистический сборник. Ташкент, 2018. 55-бет.

³³ Манба: Труд и занятость в Республике Узбекистан. 2002. Статистический сборник. Ташкент, 2003. 48-бет; Труд и занятость в Республике Узбекистан. 2006. Статистический сборник. Ташкент, 2007. 53-бет; Труд и занятость в Республике Узбекистан. 2009. Статистический сборник. Ташкент, 2009. 53-бет; Труд и занятость в Республике Узбекистан. 2010. Статистический сборник. Ташкент, 2011. 49-бет; Труд и занятость в Республике Узбекистан. 2014-2017. Статистический сборник. Ташкент, 2018. 55-бет.

Ҳозирда ёшларга муносиб таълим бериш, уларнинг илм-фанга бўлган интилишларини рўёбга чиқариш мақсадида мактабгача таълим тизимини ривожлантириш, ўрта ва олий ўқув юртларининг моддий-техник базасини, илмий ва ўқув жараёнлари сифатини тубдан яхшилаш ишлари жадал суръатларда олиб борилмоқда.

Бу йўлдаги муҳим амалий қадам сифатида болаларни мактабгача таълим билан қамраб олиш даражасини 2018 йилдаги 34 фоиздан 2019 йилда 44 фоизга етказиш вазифаси қўйилди [1].

Давлат-хусусий шериклик имкониятларидан кенг фойдаланган ҳолда хусусий мактаблар ташкил этиш, бу орқали умумий ўрта таълим тизимида ёшларимизнинг ҳар томонлама камол топиши учун барча шароитлар яратилмоқда.

Олий таълим тизимида ҳам ёшларни таҳсил олиш учун кенг имкониятлар яратишга қаратилган ишлар амалга оширилмоқда. Хусусан, Ўзбекистонда ўрта махсус таълим муассасалари битирувчиларини олий таълимга қамраб олиш ўтган даврда 9-10 фоиз даражасида бўлиб келаётган эди. Сўнгги икки йилда қўрилган чоратadbирлар туфайли бу рақам 15 фоиздан ошишига эришилди.

Бироқ, дунёдаги ривожланган давлатлар тажрибасига қарайдиган бўлсак, бу кўрсаткич уларда 60-70 фоизни ташкил этади [1].

Шунинг учун 2019 йилга мўлжалланган давлат дастури [11]да мамлакатимизда битирувчиларни олий таълим билан қамраб олиш даражасини 20 фоизга етказиш ва келгуси йилларда ошириб бориш, олий ўқув юртлари нуфузини ошириш (210-банд), нодавлат таълим масканлари сонини кўпайтириб (209-банд), соҳага юқори малакали кадрларни жалб этиш ва рақобатни кучайтириш (219-банд), олий таълим муассасаларида илмий салоҳиятни янада ошириш, илмий ва илмий-педагог кадрлар тайёрлаш кўламини кенгайтириш – муҳим вазифалар сифатида белгиланди.

Шунингдек, ёшларга бир вақтнинг ўзида бир неча олий ўқув юртларига ҳужжат топшириш имкониятининг берилиши (222-банд), олий таълим муассасаларига ҳудудий меҳнат бозорининг реал талабидан келиб чиққан ҳолда, қабул квоталарини мустақил белгилаш тизимининг жорий этилиши, бакалавриат йўналишида таҳсил олаётган талабаларга хорижда ўқишни давом эттириш имкониятларининг оширилиши (223-банд) ёшларнинг таълим олиш ҳуқуқларини кенгайтиришга хизмат қилади.

Хулоса ва таклифлар

Инновацион иқтисодиётнинг ривожланишида инсон капиталининг роли ҳақида ўтказилган назарий таҳлил натижасида муайян хулосалар қилиш мумкин.

Асосини инсон, биринчи навбатда инсон капитали ташкил этадиган инновациялар ва янги ғояларсиз иқтисодиётнинг ҳозирги ривожини тасаввур этиб бўлмайди. Инсон капитали иқтисодиётни рақамли технологиялар томон ўтишини белгилаб беради.

Чунки иқтисодиёти электрон технологиялар ва хизматлар, шу жумладан ахборот-рақамли маконни таҳлил этиш ва қайта ишлаш технологияларини ривожлантиришга асосланган мамлакатлар рақобатда устунликларга эга бўладилар.

Шунинг учун ҳам “Иқтисодиётнинг барча соҳаларини рақамли технологиялар асосида янгилашни назарда тутадиган Рақамли иқтисодиёт миллий концепциясини ишлаб чиқишимиз керак. Шу асосда “Рақамли Ўзбекистон-2030” дастурини ҳаётга

татбиқ этишимиз зарур. Рақамли иқтисодиёт ялпи ички маҳсулотни камида 30 фоизга ўстириш, коррупцияни кескин камайтириш имконини беради” [1].

2017-2021 йилларда Ўзбекистон Республикасини ривожлантиришнинг бешта устувор йўналиши бўйича ҳаракатлар стратегиясини «Фаол инвестициялар ва ижтимоий ривожланиш йили»да амалга оширишга оид давлат дастурида бир қатор амалий чора-тадбирлар белгиланди. Хусусан, давлат дастурининг 71-бандида рақамли иқтисодиёт миллий стратегиясининг «йўл харита»сини ишлаб чиқиш белгиланган бўлиб, бунда давлат хизматлари кўрсатиш, давлат бошқаруви, иқтисодиётнинг барча тармоқлари, хизмат кўрсатиш соҳаларида рақамли трансформация қилиш; бизнес харажатлари ва маъмурий юкломани камайтириш мақсадида маъмурий тартиб-таомилларни рақамлаштириш назарда тутилган [11].

Ўзбекистон Республикаси Президенти Ш. Мирзиёевнинг Олий Мажлисга Мурожаатномасида мамлакатимиз тараққиёти ва халқимиз фаровонлиги биринчи навбатда ижтимоий соҳадаги ислохотлар самараси билан чамбарчас боғлиқлиги алоҳида таъкидланди.

Шу нуқтаи назардан 2019 йилги давлат бюджетининг харажатлари асосан ижтимоий соҳага йўналтирилиши кўзда тутилмоқда. Жумладан, ижтимоий соҳа харажатлари 57,8 трлн сўмни ёки умумий харажатларга нисбатан 54 фоизни ташкил этади. Ушбу харажатлар ўтган йилга нисбатан 34,4 фоизга кўпайган. Мактабгача таълим муассасаларини молиялаштиришга 4 трлн сўм, умумий таълимга 17,1 трлн сўм йўналтирилади, кадрлар тайёрлашга ажратиладиган маблағлар 3,8 трлн сўмни ташкил этади. Соғлиқни сақлашни молиялаштиришга эса 12,1 трлн сўм йўналтирилади ёки аввалги йилга нисбатан 30,5 фоиз ўсиш билан умумий харажатларга нисбатан 11,3 фоизни ташкил этади. Илм-фан соҳаларини ривожлантиришга 0,8 трлн сўм йўналтирилади [12].

Шунингдек, 2019 йилда илмий-тадқиқот ва тажриба-конструкторлик ишларини молиялаштириш ҳажмини босқичма-босқич оширишга қаратилган чора-тадбирлар ишлаб чиқиш кўзда тутилган бўлиб, бунда илм-фан ва инновация соҳасига молиявий маблағлар ва инвестицияларни жалб этиш асосида Ўзбекистоннинг глобал инновацион индексдаги ўрнини яхшилаш, илмий-тадқиқот ва инновацион фаолиятни молиялаштиришнинг янги механизмларини жорий этиш, илмий-тадқиқот муассасаларининг моддий-техника базасини мустаҳкамлаш ва зарур инновацион инфратузилмани барпо этишга қаратилган чора-тадбирларни амалга ошириш назарда тутилмоқда [11].

Бундан ташқари, илмий-тадқиқот ташкилотлари фаолиятини тубдан ислох қилиш ва илмий ишланмалар бўйича амалий натижадорликни оширишга ҳам алоҳида эътибор қаратилмоқда. Бунда мавжуд илмий-тадқиқот муассасаларининг илмий салоҳияти ва моддий-техника базасини хатловдан ўтказиш, ишлаб чиқариш соҳасида тармоқ илмий-тадқиқот муассасалари, конструкторлик бюrolари, тажриба-ишлаб чиқариш ва инновацион марказлар ташкил этиш, илмий-тадқиқот муассасаларининг рейтинг тизимини жорий этишга қаратилган чора-тадбирларни амалга ошириш назарда тутилган [11].

Ҳудудий меҳнат бозорларида юзага келаётган дисбаланс, яъни талаб ва таклифнинг бир-бирига мос келмаслигининг асосий сабабларидан бири – бу меҳнат

бозорининг элементи ҳисобланган инсон капитали бозори субъектларининг ўзаро муносабатлари тизимида ахборот алмашинувининг такомиллашмаганидир.

Шундай қилиб, иқтисодий инновацион ривожлантириш мақсадида инсон капитали бозорини бошқаришнинг қуйидаги модели таклиф этилади (расм 4).

Инсон капиталини бошқариш – бу бошқаришнинг объекти ва субъекти ўртасидаги доимий ўзаро алоқалар жараёнидир. Бундай алоқалар жараёнида ички ва ташқи омиллар таъсири натижасида келиб чиқадиган доимий ўзгаришларга мос равишда нотекис алоқалар юзага келади. Яхлит ҳолда бу тизимни шакллантиради.

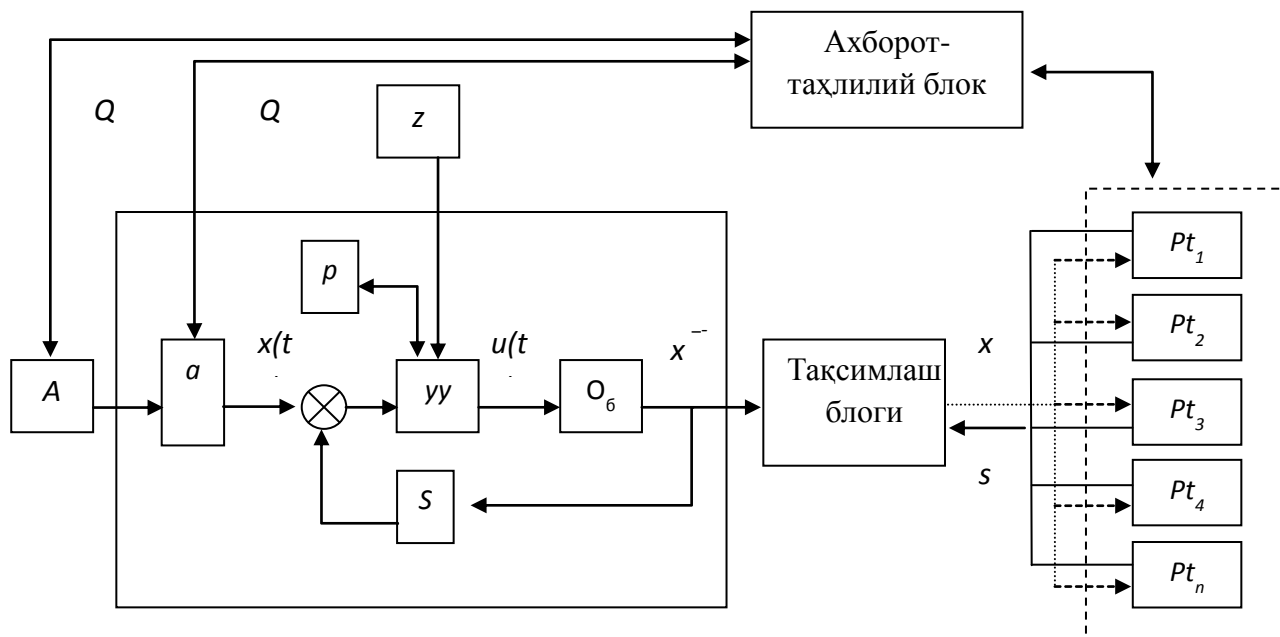

Расм 4. Иқтисодий инновацион ривожлантириш мақсадида инсон капитали бозорини бошқариш модели:

бунда: $x(t)$ – фан ва таълим тизимида ички стандартлар ва қоидаларни ишлаб чиқиш; $u(t)$ – таълим стандартлари, амалиёт ва малака ошириш дастурлари, масофавий ўқитиш ва бошқалар; p – ижтимоий қўллаб-қувватлаш хизматлари, соғлиқни сақлаш муассасалари, кредит ташкилотлари, ҳайрия фондлари ва бошқалар; $yу$ – фан ва таълим муассасалари (факультетлар, кафедралар, илмий мактаблар, институтлар); O_6 – талаба, тингловчи, магистрант, докторант; z – иқтисодий, ижтимоий, сиёсий омиллар; Q_n – ҳудудни инновацион ривожлантиришнинг стратегик режаси; $\bar{x}(t)$ – тизимнинг ҳозирги ҳолати; S – қайта алоқа, тест ва назорат натижалари ҳақида маълумот; A – ҳудудий таълим тизими бошқармалари; a – таълим муассасалари маъмурияти; $Pt_{i(n)}$ – истеъмолчилар (инсон ва интеллектуал ресурсларга буюртма берувчи корхоналар ва ташкилотлар); s_i – инсон ва интеллектуал ресурсларга буюртмалар; x_i – истеъмолчилар ($Pt_{i(n)}$) учун бажарилган буюртмалар ҳажми.

Тақдим этилаётган модель микро ва макродаражада бошқарув тадбирларининг кетма-кетлик тартибини ифодалайди. Бунда бошқарув тадбирлари микродаражада ташқи омиллар ҳақидаги маълумотлар таъсири остида рўй беради. Бундай маълумот бошқарув жараёнига ҳам ижобий, ҳам салбий таъсир кўрсатади (Q_n ; z). Ижобий таъсири ҳудуд иқтисодийтининг ривожланишини ўрта ва узоқ

муддатга мўлжалланган прогнозлари ҳақидаги маълумотларни олиш ҳисобига амалга оширилади. Салбий таъсири эса статистик маълумотларнинг нотўғрилиги, ҳудуд иқтисодиётининг ривожланишини ҳозирги ҳолати ҳақидаги маълумотларда фарқларнинг мавжудлиги ҳисобига амалга оширилади.

Моделни шакллантириш учун математик моделдан фойдаланамиз. Бу моделга мувофиқ, муайян билимларга эга бўлган мутахассисларнинг тақсимоти қуйидаги қолида асосан амалга оширилади:

$$x = \max \{s_i, \gamma A_i s_i\}, i = 1, 2, \dots, n,$$

бу ерда: γ - барча истеъмолчилар учун умумий параметр бўлиб, қуйидаги шарт орқали аниқланади:

$$\sum_{i=1}^n x_i = O_b$$

яъни, жами ресурслар қолдиқсиз тақсимланади.

Биз кўзда тутаётган ҳолатда муайян билимларга эга бўлган мутахассисларнинг иқтисодиёт тармоқ ва соҳалари бўйича тақсимланиши

$A_1 = A_2 = \dots = A_n = 1$ ҳолатда таълим муассасалари нуқтаи назаридан истеъмолчилар тенглигига риоя қилиш ҳақида сўз бормоқда.

У ҳолда, $x = \min \{s_i, \gamma s_i\} = \gamma s_i, i = 1, 2, \dots, n.$

$x_i = s_i$ - бу истеъмолчилар қанча буюртма беришган бўлса, буюртма ҳажми шунча миқдорда бажариладиган вазият ҳисобланади. Шундай қилиб,

$$\sum_{i=1}^n \gamma s_i = O_b$$

бу ердан,

$$\gamma = \frac{O_b}{\sum_{i=1}^n s_i}$$

Юқоридагилардан келиб чиқиб, 2017-2021 йилларда Ўзбекистон Республикасини ривожлантиришнинг бешта устувор йўналиши бўйича Ҳаракатлар стратегиясининг 2020 йилда амалга оширилишига оид давлат дастурига қуйидаги таклифлар билдирилади:

1. Ҳудудий меҳнат бозори шаклланишига инновацион ёндашувларни қўллаш, хусусан меҳнат бозорида кластер тузилмаларини яратиш.

Бунда кластерларни шакллантириш ва уларнинг муваффақиятли ишлаши учун ҳудудларда фойдаланилмай ётган давлат объектлари мавжуд бўлиб, улар манфаатдор субъектлар кучларини бирлаштириш учун асос ва манба бўлиб хизмат қилади ва бунда энг асосий вазифа – муайян касбий тайёргарликка эга бўлган ишчи ва мутахассисларга нисбатан юзага келадиган эҳтиёжни қондириш ҳисобланади. Кластер тузилмалар орқали бизнес тузилмалар томонидан муайян миқдордаги зарур

ишчи кадрлар ва мутахассислар бўйича “бўйртма”лар бериш, уларни иш берувчи талабига мувофиқ замонавий, жаҳон андозалари асосида ҳудудий давлат ҳокимияти ва бошқаруви органлари кўмагида касбга ўқитиш ва қайта ўқитиш учун шароит яратилади. Бу эса ўз навбатида ҳудудий меҳнат бозоридаги долзарб муаммолардан бири бўлган малакали ишчи кадрлар етишмаслиги муаммосини ечишга, ҳудудий меҳнат бозоридаги кескинликни юмшатишга, самарали меҳнатда бандликни таъминлашга кўмаклашади.

2. Бандлик ва меҳнат муносабатлари вазирлиги ҳузуридаги Илмий марказнинг филиалларини бўшаб қолган касб-ҳунар коллежлари негизида очиш.

Бунда ҳудудий меҳнат бозоридаги кластер тузилмасида ички ва ташқи муҳит билан боғлиқликда фаолият кўрсатувчи Марказларни ҳар бир шаҳар ва туманларда Бандлик ва меҳнат муносабатлари вазирлиги ҳузуридаги Илмий марказнинг филиалларини бўшаб қолган касб-ҳунар коллежлари ёки академик лицейлар негизида очиш орқали амалга ошириш (бу билан ҳудудий меҳнат бозоридаги кластер тузилмаларини макродаражадаги меҳнат бозори билан ҳам боғлаш имкони яратилади).

3. Бўшаб қолган ўрта махсус касб-ҳунар коллежларининг бир қисмига хорижий бизнес компанияларини, яъни Ўзбекистонликлар кўп ишлайдиган давлатлардаги бизнес компанияларини жалб этиш.

Бунда хорижий бизнес компаниялари ўзларига ишчи кадрлар тайёрлайдиган марказлар ташкил этиш назарда тутилади.

4. Бўшаб қолган ўрта махсус касб-ҳунар коллежлари биноларининг бир қисмини хорижий давлат ва нодавлат олий ўқув юртларига филиаллар очиш учун бериш.

Бунда ҳудудий, минтақавий ва ташқи меҳнат бозори талабидан келиб чиқиб мутахассислар (муҳандислар, техниклар, малакали ишчилар) тайёрлаш назарда тутилади.

5. Ахборот-коммуникация технологиялари, Интернет тизимини кенг ривожлантириш орқали бўш иш ўринлари (доимий, вақтинчалик ёки бир марталик) умуммиллий (ҳар бир маҳалла, туман, шаҳар, вилоятлар кесимида) ахборот тизимини яратиш.

Бу ахборот тизимига маълумот киритиш учун доимий, вақтинчалик ёки бир марталик ишлар, касб ва мутахассисликларнинг меҳнат бозоридаги талаб ва таклифи бўйича юридик ва жисмоний шахсларга имконият яратиш кўзда тутилади.

Бу билан меҳнат бозори субъектлари жойи (уй, корхона)дан туриб иш ёки ишчи, мутахассис топиш имконига эга бўлади. Ҳозирда Вақтинчалик бир марталик ишлар билан таъминлаш бозори субъектлари ҳам шу моделда ишлашга ўтишлари зарурки, XXI асрда – Интернет ва ахборот коммуникациялари даврида ёллаш ва ёлланиш муносабатларини уйдан чиқмасдан, компьютер ёки уяли телефон орқали бажариш имкони яратилади.

Фойдаланилган адабиётлар:

1. Ўзбекистон Республикаси Президенти Шавкат Мирзиёевнинг Олий Мажлисга Мурожаатномаси. 28.12.2018. <https://president.uz/uz/lists/view/2228>

2. URL: https://www.znak.com/2017-11-25/kudrin_predlozhi_menyat_sistemu_vlasti_v_rossii utm_referrer=https%3A%2F%2Fzen.yandex.com
3. Schultz T. Capital Formation by Education // Journal of Political Economy. – 1980. – Vol. 68.
4. Becker G. S. Human Capital Theoretical and Empirical Analysis, with Special Reference to Education. – New York, 1964.
5. Друкер П. О профессии менеджера / пер. с англ. – М., 2008.
6. Добрынин А. И., Дятлов С. А., Курганский С. А. Методология человеческого капитала. // Экономика образования. – 1999. – № 1.
7. Борисова Н. Н. К вопросу об эволюции теории человеческого капитала. // Человеческий капитал и профессиональное образование. – 2016. – № 1 (17).
8. Индекс человеческого развития стран мира. – URL: <http://gtmarket.ru/ratings/human-development-index/human-development-index-info>. 2017
9. Индекс развития информационно-коммуникационных технологий стран мира. – URL: <http://gtmarket.ru/ratings/ict-development-index/ict-development-index-info>. 2017
10. Исследование INSEAD: Глобальный индекс инноваций 2017 года. <https://gtmarket.ru/ratings/global-innovation-index/info>
11. Ўзбекистон Республикаси Президентининг “2017-2021 йилларда Ўзбекистон Республикасини ривожлантиришнинг бешта устувор йўналиши бўйича ҳаракатлар стратегиясини «Фаол инвестициялар ва ижтимоий ривожланиш йили» да амалга оширишга оид давлат дастури тўғрисида”ги ПФ-5635-сонли фармони. 17.01.2019. <http://lex.uz/docs/4168749>
12. 2019 йил Бюджетномаси тасдиқланди. https://gazeta.norma.uz/publish/doc/text145913_2019_yil_byudjetnomasi_tasdiqlandi. 2018. №47.
13. Труд и занятость в Республике Узбекистан. 2002. Статистический сборник. Ташкент, 2003. С.48; 95.
14. Труд и занятость в Республике Узбекистан. 2006. Статистический сборник. Ташкент, 2007. С.53; 97.
15. Труд и занятость в Республике Узбекистан. 2009. Статистический сборник. Ташкент, 2009. С.53; 93.
16. Труд и занятость в Республике Узбекистан. 2010. Статистический сборник. Ташкент, 2011. С.49; 79.
17. Труд и занятость в Республике Узбекистан. 2014-2017. Статистический сборник. Ташкент, 2018. С.55; 89.